

МІНІСТЕРСТВО ОСВІТИ І НАУКИ УКРАЇНИ
Київський коледж комп'ютерних технологій та економіки
Національного авіаційного університету



ОСВІТНЬО-ПРОФЕСІЙНА ПРОГРАМА

«Фінанси, банківська справа та страхування»
(найменування ОПП)

рівня фахової передвищої освіти
за спеціальністю 072 «Фінанси, банківська справа та страхування»
(шифр та найменування спеціальності)
галузі знань 07 «Управління та адміністрування»
(шифр та найменування галузі)
кваліфікація: фаховий молодший бакалавр з фінансів, банківської
справи та страхування
(найменування кваліфікації)

СМЯ НАУ ОПП _____ – 01 – 20__

ЗАТВЕРДЖЕНО

Педагогічною радою ККТЕ НАУ

протокол № 4

від " 30 " 06 2020 р.

Директор

В. Параніч

Освітньо-професійна програма
вводиться в дію наказом директора
Директор

В. Параніч

(наказ № 52/6 від 30.06 2020 р.)

КИЇВ 2020

	Система менеджменту якості ОСВІТНЬО-ПРОФЕСІЙНА ПРОГРАМА «Фінанси, банківська справа та страхування» (найменування ОПП)	Шифр документа	ККТЕ НАУ ОПП
		стор. 2 з 21	

ДІЄ ЯК ТИМЧАСОВА ДО ВВЕДЕННЯ СТАНДАРТУ ФАХОВОЇ ПЕРЕДВИЩОЇ ОСВІТИ
УКРАЇНИ

**ЛИСТ ПОГОДЖЕННЯ
освітньо-професійної програми**

ПОГОДЖЕНО

Методичною радою ККТЕ НАУ

протокол № 10

від " 21 " 05 2020 р.

Голова Методичної ради ККТЕ НАУ

 (Яровий І.М.)

ПОГОДЖЕНО

Випусковою комісією спеціальності 072
«Фінанси, банківська справа та страхування»
ККТЕ НАУ

протокол засідання № 6

від " 3 " 02 2020 р.

Голова комісії

 (Гальмакова Н.Б.)



ПЕРЕДМОВА

РОЗРОБЛЕНО РОБОЧОЮ ГРУПОЮ спеціальності 072 «Фінанси, банківська справа та страхування» у складі:

КЕРІВНИК РОБОЧОЇ ГРУПИ:

Гальмакова Наталія Борисівна – викладач вищої категорії, викладач-методист, голова випускової комісії спеціальності «Фінанси, банківська справа та страхування»



(підпис)

ЧЛЕНИ РОБОЧОЇ ГРУПИ:

Зінчук Людмила Вікторівна – викладач вищої категорії, викладач-методист випускової комісії спеціальності «Фінанси, банківська справа та страхування»



(підпис)

Харченко Інна Георгіївна – викладач вищої категорії, викладач випускової комісії спеціальності «Фінанси, банківська справа та страхування»



(підпис)

Рецензії-відгуки зовнішніх стейкхолдерів (додаються).

Рівень документа – 3б

Плановий термін між ревізіями – 1 рік

Контрольний примірник

	<p align="center">Система менеджменту якості ОСВІТНЬО-ПРОФЕСІЙНА ПРОГРАМА «Фінанси, банківська справа та страхування» (найменування ОПП)</p>	Шифр документа	ККТЕ НАУ ОПП
		стор. 4 з 20	

1. Профіль освітньо-професійної програми

Розділ 1. Загальна інформація		
1.1.	Повна назва закладу вищої освіти	Київський коледж комп'ютерних технологій та економіки Національного авіаційного університету, випускова комісія спеціальності 072 Фінанси, банківська справа та страхування
1.2.	Ступінь вищої освіти та назва кваліфікації мовою оригіналу	Фаховий молодший бакалавр з фінансів, банківської справи та страхування
1.3.	Офіційна назва освітньо-професійної програми	«Фінанси, банківська справа та страхування»
1.4.	Тип диплому та обсяг освітньо-професійної програми	Одиничний, 120 кредитів ЄКТС
1.5.	Наявність акредитації	
1.6.	Цикл/рівень	Цикл фахової передвищої освіти, який відповідає п'ятому рівню НРК
1.7.	Передумови	Базова загальна середня освіта чи повна загальна середня освіта
1.8.	Мова(и) викладання	Українська
1.9.	Термін дії освітньо-професійної програми	
1.10	Інтернет-адреса постійного розміщення опису освітньо-професійної програми	http://ccte.nau.edu.ua/
Розділ 2. Мета освітньо-професійної програми		
2.1.	Формування та розвиток загальних і фахових компетентностей в галузі соціальних і поведінкових наук, зокрема, в сфері управління та адміністрування	
Розділ 3. Характеристика освітньо-професійної програми		
3.1	Предметна область (галузь знань, спеціальність)	Галузь знань: 07 Управління та адміністрування Спеціальність: 072 Фінанси, банківська справа та страхування
3.2.	Орієнтація освітньо-професійної програми	Об'єкти вивчення та діяльності: устрій, принципи, механізми функціонування та розвитку фінансових систем.
3.3.	Основний фокус освітньо-професійної програми та спеціалізації	Підготовка фахівців, здатних розв'язувати різні спеціалізовані завдання і прикладні проблеми, які характеризуються комплексністю та певною невизначеністю умов у професійній діяльності в сфері фінансів, банківської справи та страхування й у процесі навчання
3.4.	Особливості освітньо-професійної програми	Програма реалізує підвищення рівня знань та навичок щодо управління і адміністрування фінансовою системою. Орієнтована на



		спеціальну підготовку фахівців із управління фінансами компаній, ініціативних та здатних до швидкої орієнтації у прийнятті об'єктивних фінансових рішень в сучасному бізнес-середовищі. Формує креативних фахівців із новим перспективним способом мислення, здатних не лише застосовувати відомі методи управління фінансовою системою, але й впроваджувати нові, керуючись сучасними світовими досягненнями.
Розділ 4. Придатність випускників до працевлаштування та подальшого навчання		
4.1.	Придатність до працевлаштування	Спеціаліст з фінансів, банківської справи та страхування здатний виконувати такі професійні роботи (згідно ДК 003:2010) і займати первинні посади: брокер (посередник) з цінних паперів, дилер (продавець) цінних паперів, агент страховий, інспектор з інкасації та перевезення цінностей, інспектор кредитний, інспектор обмінного пункту, бухгалтер, касир-експерт, інспектор-ревізор, інспектор, ревізор, молодший державний інспектор, інспектор з контролю за цінами.
4.2.	Подальше навчання	Можливість продовжувати освіту за першим (бакалаврським) рівнем вищої освіти, а також підвищувати кваліфікацію та отримувати додаткову післядипломну освіту.
Розділ 5. Викладання та оцінювання		
5.1.	Викладання та навчання	Підходи до освітнього процесу: проблемно-орієнтований, компетентністний. Форми організації освітнього процесу: лекції, практичні заняття, семінари, самостійна робота, консультації із викладачами, навчальна практика, технологічна практика, елементи дистанційного навчання. Освітні технології: інтерактивні, інформаційно-комунікаційні, проектне навчання.
5.2.	Оцінювання	Система оцінювання знань за дисциплінами освітньо-професійної програми складається з поточного та підсумкового контролю. Поточне опитування, рубіжна атестація, курсові роботи, звіти з практики. Підсумковий контроль – екзамен/залік. Державна атестація – державний комплексний кваліфікаційного екзамен зі спеціальності.



Розділ 6. Програмні компетентності

6.1.	Інтегральні компетентності	Здатність розв'язувати складні спеціалізовані завдання та практичні проблеми в ході професійної діяльності у галузі фінансів, банківської справи та страхування або у процесі навчання, що передбачає застосування окремих методів і положень фінансової науки та характеризується невизначеністю умов і необхідністю врахування комплексу вимог здійснення професійної та навчальної діяльності
6.2.	Загальні компетентності (ЗК)	<p>ЗК 1. Здатність реалізувати свої права і обов'язки як члена суспільства, усвідомлювати цінності громадянського (вільного демократичного) суспільства та необхідність його сталого розвитку, верховенства права, прав і свобод людини і громадянина в Україні.</p> <p>ЗК 2. Здатність зберігати та примножувати моральні, культурні, наукові цінності і досягнення суспільства на основі розуміння історії та закономірностей розвитку предметної області, її місця у загальній системі знань про природу і суспільство та у розвитку суспільства, техніки і технологій, використовувати різні види та форми рухової активності для активного відпочинку та ведення здорового способу життя.</p> <p>ЗК 3. Здатність до абстрактного мислення, аналізу та синтезу.</p> <p>ЗК 4. Здатність застосовувати знання у практичних ситуаціях.</p> <p>ЗК 5. Знання та розуміння предметної області професійної діяльності.</p> <p>ЗК 6. Здатність до усної та письмової професійної комунікації рідною мовою.</p> <p>ЗК 7. Здатність спілкуватися іншою мовою.</p> <p>ЗК 8. Навички використання інформаційних і комунікаційних технологій.</p> <p>ЗК 9. Здатність до пошуку, оброблення та аналізу інформації з різних джерел.</p> <p>ЗК 10. Здатність до адаптації та дії в новій ситуації.</p> <p>ЗК 11. Здатність генерувати нові ідеї (креативність).</p> <p>ЗК 12. Здатність приймати обґрунтовані рішення.</p> <p>ЗК 13. Здатність працювати в команді.</p> <p>ЗК 14. Здатність виявляти ініціативу та</p>



		<p>підприємливість. ЗК 15. Прагнення до збереження навколишнього середовища. ЗК 16. Здатність свідомо та соціально-відповідально діяти на основі етичних міркувань.</p>
6.3.	Фахові компетентності (ФК)	<p>ФК 1. Базові знання наукових понять і методів, необхідних для компетентності та розуміння принципів функціонування фінансової системи. ФК 2. Здатність використовувати математичний інструментарій для дослідження економічних процесів, розв'язання прикладних економічних завдань в сфері фінансів, банківської справи та страхування. ФК 3. Знання основ побудови бюджетної системи, форм і методів планування бюджетів, механізмів функціонування міжбюджетних відносин, напрямів реалізації бюджетного процесу. ФК 4. Здатність здійснювати аналіз сучасного стану і визначати ефективні напрями розвитку фінансової діяльності та нарощення фінансового потенціалу суб'єктів господарювання, банківських та страхових установ. ФК 5. Здатність до застосування різних форм і методів ведення синтетичного та аналітичного обліку у фінансовій системі господарювання. ФК 6. Здатність до складання фінансової, податкової, статистичної та спеціальної звітності, передбаченої стандартами бухгалтерського обліку і законодавством України. ФК 7. Вміння застосовувати у професійній діяльності знання принципів функціонування податкової системи України для розрахунків і сплати податків, зборів і обов'язкових платежів юридичних та фізичних осіб. ФК 8. Здатність використовувати сучасне інформаційне та програмне забезпечення, володіти інформаційними технологіями у сфері фінансів, банківської справи та страхування. ФК 9. Вміння використовувати законодавчі та нормативні документи з питань оподаткування, кредитування, страхування. ФК 10. Уміння організувати грошові розрахунки, надавати банківські, страхові, брокерські та інші фінансові послуги,</p>



		<p>включаючи обслуговування клієнтів в процесі споживання фінансових послуг, здійснювати операції з цінними паперами.</p> <p>ФК 11. Здатність підтримувати належний рівень фінансово-економічних знань та постійно підвищувати свою професійну підготовку.</p> <p>ФК 12. Здатність обґрунтовувати, приймати професійні рішення в сфері фінансів, банківської справи та страхування та брати відповідальність за них.</p> <p>ФК 13. Здатність організувати професійну діяльність в колективі; уміння формулювати і делегувати професійні завдання; уміння взаємодіяти з іншими особами для досягнення прийнятних рішень у професійних питаннях.</p>
--	--	--



Розділ 7. Програмні результати навчання

7.1.	Програмні результати навчання	<p>ПРН 1. Розуміння сутності та принципів розвитку суспільства, природи і мислення.</p> <p>ПРН 2. Розуміння культурологічних питань сучасності з позицій вшанування традицій і звичаїв свого народу та культурного надбання людства.</p> <p>ПРН 3. Здатність аналізувати історичні події та процеси.</p> <p>ПРН 4. Демонструвати належний рівень знань економічних категорій, законів, причинно-наслідкових та функціональних зв'язків, які існують між процесами та явищами на різних рівнях економічних систем.</p> <p>ПРН 5. Демонструвати навички письмової та усної загальної та професійної комунікації державною та іноземними мовами.</p> <p>ПРН 6. Здатність застосовувати сучасне інформаційне та програмне забезпечення, володіти інформаційними технологіями проведення банківських операцій і надання фінансових послуг, відповідними пакетами стандартних програм з формування звітності суб'єктів господарювання, банків та страхових компаній, здійснювати аналіз і оцінку їх фінансової спроможності.</p> <p>ПРН 7. Застосовувати набуті теоретичні знання економіко-математичних методів для розв'язання практичних завдань у сфері фінансів, банківської справи та страхування.</p> <p>ПРН 8. Здійснювати аналіз фінансової, операційної та інвестиційної діяльності суб'єктів господарювання, виявляти напрями оптимізації фінансової роботи на підприємствах.</p> <p>ПРН 9. Здатність продемонструвати знання та навички планування фінансових показників діяльності суб'єктів господарювання, використовуючи розрахункові дані виробничої частини бізнес-плану.</p> <p>ПРН 10. Уміння розробляти і виконувати в практичній роботі кошториси доходів і видатків бюджетних установ.</p> <p>ПРН 11. Здатність оцінювати показники формування і виконання бюджетів, діагностування тенденцій розвитку бюджетної системи.</p> <p>ПРН 12. Уміння застосовувати статистичні методи до аналізу фінансового стану підприємств, банківських установ, страхових</p>
------	-------------------------------	--



компаній та оцінювання ефективності їх фінансово-економічної діяльності.

ПРН 13. Здатність продемонструвати знання та розуміння основ організації фінансів на підприємствах, у банківських установах, страхових компаніях, бюджетних установах.

ПРН 14. Володіння навичками вкладання депозитів і отримання кредитів у банківських установах.

ПРН 15. Здатність виконувати комп'ютерні обчислення, що мають відношення до фінансів, банківської справа та страхування, використовуючи належне програмне забезпечення

ПРН 16. Уміння складати фінансову, податкову, статистичну звітність та аналізувати фінансово-господарську діяльність суб'єктів господарювання.

ПРН 17. Систематизувати та аналізувати інформацію для вирішення професійних завдань у сфері фінансів, банківської справи та страхування.

ПРН 18. Вміння здійснювати контроль за ефективністю формування та використання фінансових ресурсів і досягнення поставлених завдань.

ПРН 19. Уміння визначати суми податків, зборів, платежів до бюджетів різних рівнів та складати розрахунки, декларації, інші документи щодо оподаткування.

ПРН 20. Уміння застосовувати на практиці навички щодо механізму функціонування грошової системи в ринковій економіці.

ПРН 21. Володіння навичками укладання договорів за різними видами страхування, правильного використання методики розрахунків відповідних страхових тарифів та розмірів страхових платежів.

ПРН 22. Уміння оцінювати відповідність стану організації охорони праці на підприємстві чинному законодавству і нормативним актам.

ПРН 23. Уміння відображати зміст банківських операцій за рахунками бухгалтерського обліку та визначати результат діяльності банку за даними фінансового обліку.

ПРН 24. Здатність визначати стратегічні цілі професійної діяльності, аналізувати сучасний ринок праці та вільно оперувати правилами складання власного портфолію.



Розділ 8. Ресурсне забезпечення реалізації програми

8.1.	Кадрове забезпечення	<p>Для забезпечення навчального процесу підготовки фахівців зі спеціальності залучені педагогічні працівники та висококваліфіковані спеціалісти з базовою вищою освітою та науковими ступенями, отримана спеціальність та кваліфікація яких відповідає дисциплінам, викладання яких вони забезпечують.</p> <p>З метою підвищення фахового рівня всі педагогічні працівники один раз на п'ять років проходять стажування.</p>
8.2.	Матеріально-технічне забезпечення	<p>Для забезпечення освітньо-професійної програми в коледжі створено такі кабінети: «Економіки, організації та планування діяльності підприємств», «Менеджменту та маркетингу», «Управління персоналом і економіка праці», «Фінансів, банківської справи та страхування», «Економіки, бізнесу та підприємництва».</p> <p>Кабінети обладнано необхідним навчально-методичним і матеріально-технічним забезпеченням (комп'ютери, плакати, мультимедійна техніка тощо), що дає змогу здобувачам освіти за спеціальністю Фінанси, банківська справа та страхування більш досконало оволодіти професійними компетентностями.</p>
8.3.	Інформаційне та навчально-методичне забезпечення	<p>Для підготовки молодших спеціалістів відповідного профілю використовується також навчально-методична база циклових та випускових комісій, навчальних лабораторій. У разі потреби майбутнім фахівцям надається можливість користуватися фондами бібліотеки коледжу та науково-технічної бібліотеки Національного авіаційного університету, які оснащені системою безпроводного підключення до мережі Інтернет Wi-Fi. Створений внутрішній сайт з репозитарієм навчально-методичного забезпечення з метою надання доступу викладачам і студентам коледжу до інформаційних ресурсів.</p> <p>Для проведення занять з використанням сучасних інформаційних технологій використовується сучасне спеціальне програмне забезпечення : «1 С: Бухгалтерія для України, версія 8.2, «М.е.Дос», PROJECT EXPERT.</p>



Розділ 9. Академічна мобільність

9.1.	Національна кредитна мобільність	Реалізується на основі договорів між ККТЕ НАУ та іншими коледжами України, що здійснюють підготовку фахівців зі спеціальності
9.2.	Міжнародна кредитна мобільність	
9.3.	Навчання іноземних здобувачів вищої освіти	Створені умови для навчання іноземних здобувачів вищої освіти

2. Перелік компонент освітньо-професійної програми та їх логічна послідовність

2.1. Перелік компонент ОПП

Код н/д	Компоненти освітньо-професійної програми (навчальні дисципліни, курсові проекти (роботи), практики, кваліфікаційна робота)	Кількість кредитів	Форма підсумкового контролю
1	2	3	4
Обов'язкові компоненти ОПП			
OK1	Історія України	3	екзамен
OK 2	Культурологія	1,5	диф.залік
OK3	Українська мова (за професійним спрямуванням)	2	екзамен
OK4	Соціологія	1,5	диф.залік
OK5	Філософія	2	екзамен
OK6	Правознавство	1,5	диф.залік
OK7	Іноземна мова (за професійним спрямуванням)	4,5	екзамен
OK8	Фізичне виховання	4	диф.залік
OK9	Економічна теорія	4	екзамен
OK10	Вища математика	4	екзамен
OK11	Інформатика	6	диф.залік
OK12	Економіка підприємства	3	екзамен
OK13	Бухгалтерський облік	3,5	диф.залік
OK 14	Безпека життєдіяльності	2	диф.залік
OK15	Основи охорони праці	1,5	диф.залік
OK16	Банківські операції	2,5	екзамен
OK17	Фінансовий облік	4	екзамен
OK18	Бюджетна система	3	диф.залік
OK19	Інформаційні системи і технології у фінансах	4	диф.залік
OK20	Фінанси і фінанси підприємств	5	екзамен
OK 21	Страхові послуги	2,5	екзамен
OK 22	Навчальна практика на ПЕОМ	4,5	диф.залік
OK 23	Фаховий тренінг	6	диф.залік
OK 24	Технологічна практика	6	диф.залік
Загальний обсяг обов'язкових компонент:			81,5



Вибіркові компоненти ОПП

Вибірковий блок 1 (за наявності)

ВБ 1.1	Вступ до спеціальності	1,5	диф.залік
ВБ 1.2	Фінансове право	3	екзамен
ВБ 1.3	Економічний аналіз	3,5	екзамен
ВБ 1.4	Менеджмент та маркетинг	3	диф.залік
ВБ 1.5	Податкова система	3,5	екзамен
ВБ 1.6	Регіональна економіка	2	диф.залік
ВБ 1.7	Екологія	2	диф.залік
ВБ 1.8	Контроль і ревізія	2,5	диф.залік
ВБ 1.9	Облік і звітність у банках	5	екзамен
ВБ 1.10	Казначейська справа	3	диф.залік
ВБ 1.11	Статистика	2	диф.залік
ВБ 1.12	Ціноутворення	1,5	диф.залік
Загальний обсяг вибіркових компонент		32,5	
Екзаменаційна сесія		6	
Загальний обсяг освітньо-професійної програми		120	

2.2. Структурно-логічна схема ОПП

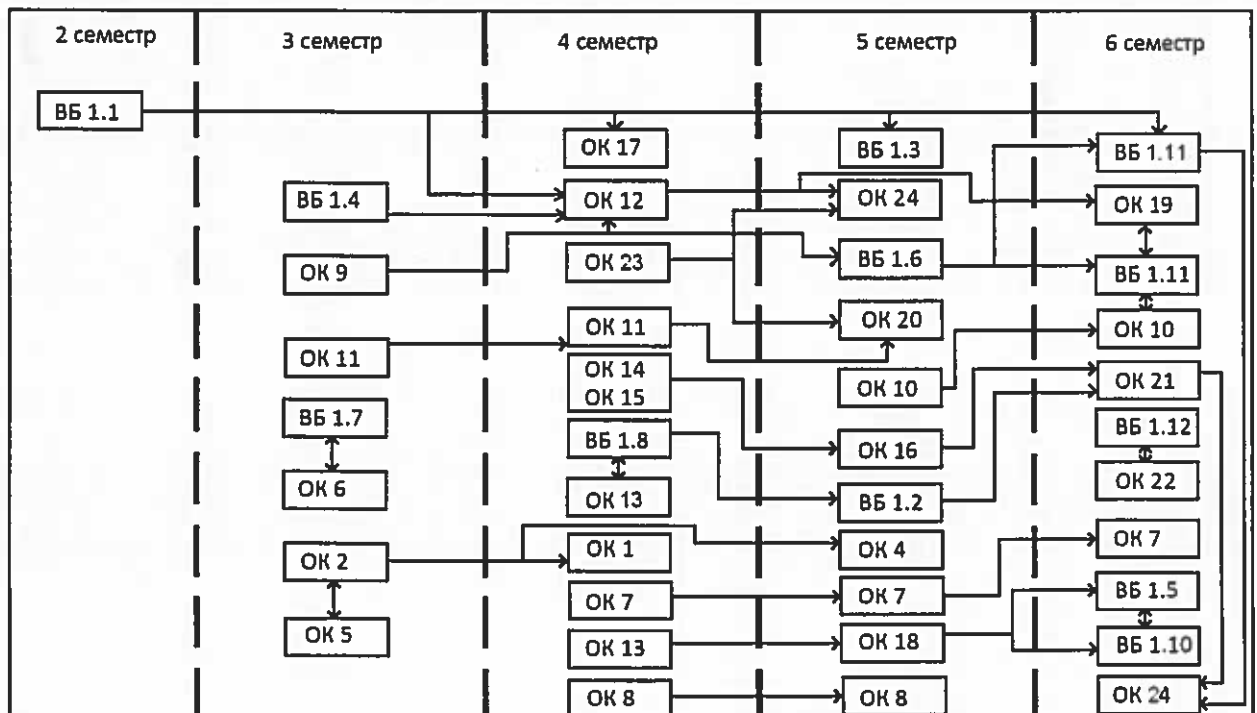

3. Форма атестації здобувачів вищої освіти

	<p>Система менеджменту якості ОСВІТНЬО-ПРОФЕСІЙНА ПРОГРАМА «Фінанси, банківська справа та страхування» (найменування ОПП)</p>	Шифр документа	ККТЕ НАУ ОПП
		стор. 14 з 20	

Атестація здійснюється у формі Комплексного державного кваліфікаційного екзамену за спеціальністю «Фінанси, банківська справа та страхування».

Атестація здійснюється відкрито і гласно.

Комплексний державний кваліфікаційний екзамен зі спеціальності враховує загальні вимоги до спеціалізованої професійної підготовки згідно компетентностей, визначених цією освітньо-професійною програмою.



(Ф 03.02 – 04)

АРКУШ РЕЄСТРАЦІЇ РЕВІЗІЇ

№ пор.	Прізвище ім'я по-батькові	Дата ревізії	Підпис	Висновок щодо адекватності

(Ф 03.02 – 03)

АРКУШ ОБЛІКУ ЗМІН

№ зміни	№ листа (сторінки)				Підпис особи, яка внесла зміну	Дата внесення зміни	Дата введення зміни
	Зміненого	Заміненого	Нового	Анульованого			

(Ф 03.02 – 32)

УЗГОДЖЕННЯ ЗМІН

	Підпис	Ініціали, прізвище	Посада	Дата
Розробник				
Узгоджено				
Узгоджено				
Узгоджено				
Узгоджено				